

Zona F - Xeno F - Bolas F

last update 22/01/2019

BEL1188

BEL LIGHTING

BEL LIGHTING sprl
Avenue Ernest Solvay 42
B-1480 Saintes (Tubize)
Belgium
Phone: +32(0)2 3552428
Fax: +32(0)2 3550396
e-mail: info@bel-lighting.com
www.bel-lighting.com

Zona F: 8022F_ 31.16... Led 1,6W (200mA) to 5W (500mA) - IK06
Xeno F: 8024F_ 31.16... Led 1,6W (200mA) to 5W (500mA) - IK06
Bolas F: 8028F_ 03.16... Led 3,2W (200mA) to 13W (700mA) - IK10

IP68 0,5m

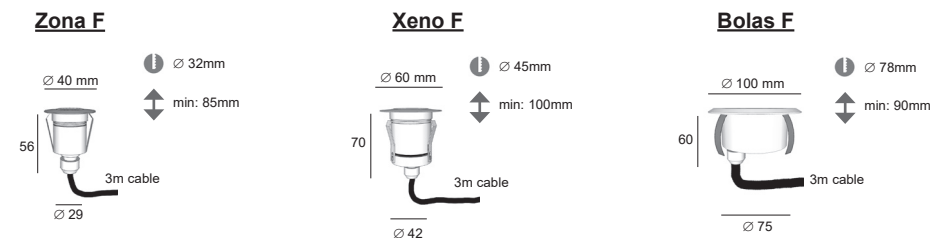

UNDERWATER LIGHTING

completely in stainless steel 316L

PART

A

Lees de algemene gebruiksvoorwaarden : PART B
Lire attentivement les conditions generales d'utilisation: PART B
Read attentively the general instructions: PART B
Lesen Sie die allgemeinen Gebrauchsanweisungen: PART B
Diabaste thV genikeV odhgie V : PART B

WAARSCHUWING
AVERTISSEMENT
WARNING
WARNUNG
PROSOCH

ATTENTION - WARNING

The luminaire should be installed and connected by a qualified technician.
Le luminaire doit être installé et connecté par un technicien qualifié

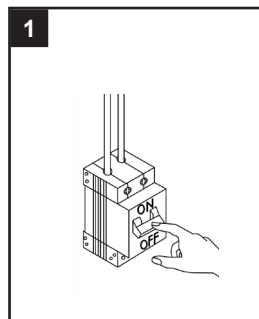

INSTALLATION INSTRUCTIONS - PART A

1. Before accessing any parts carrying live voltage, the power must be disconnected
Avant tout accès à des parties sous tension, la tension doit être coupée
2. Preparation of troughs
Préparation du trou
3. Make the electrical connection
Faire la connexion électrique
4. Place the luminaire
Placer le luminaire
5. Switch on
Allumer

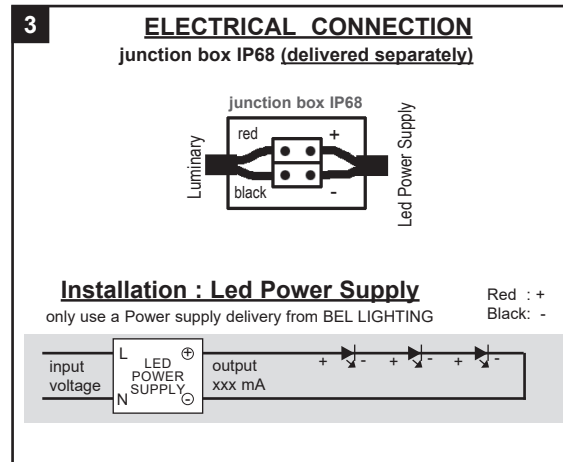
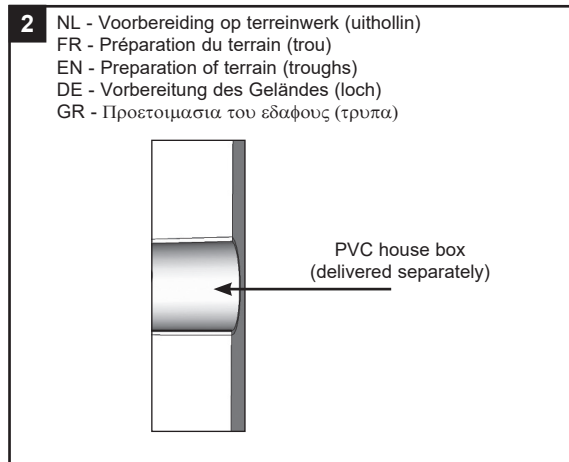

IP68 Volledig stofdicht- Beschermd tegen permanente onderdompeling
Etanche aux poussières - Protégé contre l'immersion permanente
Staubdicht - Schützt vor dauerndem Untertauchen
Fully tight - Protected against submersion

Correcte verwijdering van dit product (Elektrische&elektronische afvalapparatuur)
Comment éliminer ce produit (Déchets d'équipements électriques&electroniques)
Korrekte Entsorgung dieses Produkts (Elektromüll)
Correct disposal of this product (Waste electrical&electronical equipment)

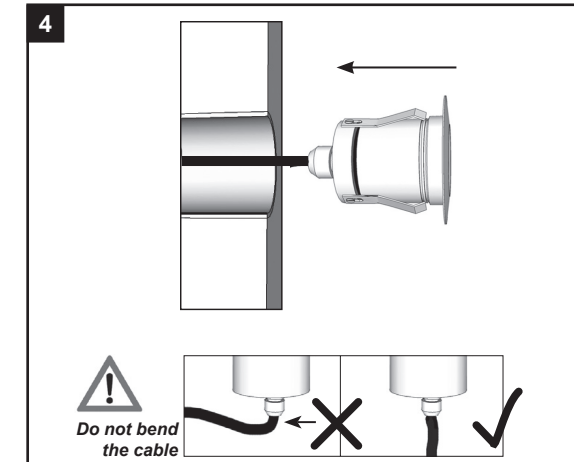

Wijzigingen in ontwerp, technische specificaties en handleiding voorbehouden.
Sous réserve de modifications au niveau de la conception, des spécifications techniques et de la notice.

Alterations in design, technical specification and manuals reserved.
Änderungen von Entwurf, technischen Daten und Bedienungsanleitungen bleiben vorbehalten.