

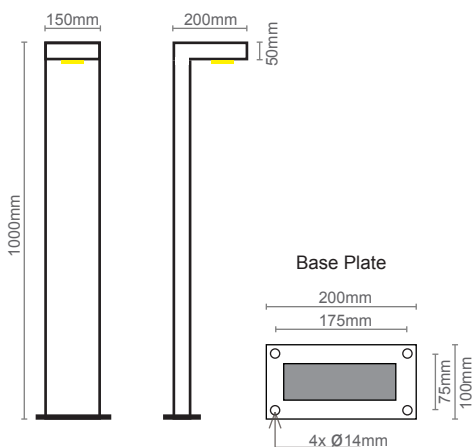

## Description

- EN** Available with or without presence detector, for an average interdistance installation of +/- 6m, it is an interesting and economical solution for many outdoor installations. Its high level of protection against vandalism and its anti-glare lighting with asymmetrical lens makes it the ideal choice to put the value in sites without disturbing the lines.  
 Sampa PRO+ is a sober bollard with timeless design that would be particularly suit your urban and architectural projects.
- FR** Disponible avec ou sans détecteur de présence, pour une interdistance moyenne d'installation de +/- 6m, c'est une solution intéressante et économique pour de nombreuses installations à l'extérieur. Son haut niveau de protection anti-vandalisme et son éclairage avec lentille asymétrique non éblouissante en fait un choix idéal pour mettre les sites en valeur, sans en perturber les lignes.  
 Sampa PRO+ est une borne au design sobre et intemporel qui conviendra tout particulièrement pour vos projets urbains et architecturaux.
- NL** Verkrijgbaar met of zonder aanwezigheid detector, voor een gemiddelde tussenafstand installatie van +/- 6m, het is een interessante en economische oplossing voor vele buiten installaties. Het hoge niveau van bescherming tegen vandalisme en zijn anti-glare verlichting met asymmetrische lens maakt het de ideale keuze om de waarde op de site zetten zonder de lijnen te verstoren.  
 Sampa PRO+ is een sober tuinpalen met een tijdloos design, dat het bijzonder zou zijn past bij uw stedenbouwkundige en architectonische projecten.
- GR** Διατίθεται με ή χωρίς ανιχνευτή παρουσίας, για μέσο όρο απόσταση εγκατάσταση +/- 6μ, είναι μια ενδιαφέρουσα και οικονομική λύση για πολλές εξωτερικές εγκαταστάσεις. Με υψηλό επίπεδο προστασίας βανδαλισμού και με anti-glare ασύμμετρικος φακό, SAMPa PRO+ είναι κολωνάκι με νηφάλια διαχρονικό σχεδιασμό που θα ήταν ιδιαίτερα εξής σε αστικά και αρχιτεκτονικά έργα σας.



Base Plate  
 200mm  
 175mm  
 75mm  
 100mm  
 4x Ø14mm  
 for 4 anchor bolts M10 (not supplied)  
 pour 4 tiges de scellement M10 (non fournies)  
 voor 4 ankerbouten M10 (niet meegeleverd)  
 für 4 Ankerschrauben M10 (nicht enthalten)

**BEL Lighting** 8037D1.\_.\_.\_

The luminaire contains built-in LED lamps

A++

A+

A

B

C

D

E

A+

The LED-lamps cannot be changed in the luminaire

874/2012

Product datasheet

**Sampa PRO+**

code : 8037D1.\_.\_.\_

Product code : Code produit : Produkt-Code :	8037D1._ 1 . _ _	8037D1._ 2 . _ _	8037D1._ 3 . _ _
Power : Puissance : Leistung :	6,5W	9,5W	15W
*LED colour : couleur : Farbe :	<b>W1</b> White 3000K° 703lm - CRI > 80  <b>N1</b> White 4000K° 747lm - CRI > 80	<b>W2</b> White 3000K° 1285lm - CRI > 80  <b>N2</b> White 4000K° 1362lm - CRI > 80	<b>W3</b> White 3000K° 1966lm - CRI > 80  <b>N3</b> White 4000K° 2084lm - CRI > 80
Driver type : Convertisseur : Konverter :	Power supply 220-240V included	Power supply 220-240V included	Power supply 220-240V included
Voltage :	220-240V 50-60Hz	220-240V 50-60Hz	220-240V 50-60Hz
Classification :	CE - IP65 - IK08 Class II	CE - IP65 - IK08 Class II	CE - IP65 - IK08 Class II
Colour : Couleur : Farbe :	<b>02</b> Black <b>24</b> Corten <b>39</b> Grey <b>48</b> Dark grey (RAL 7016 structured)		
Lamptype : Type de lampe : Leuchtentyp :	LED		
Lifetime / durée de vie :	70 000hrs		
Material : Matériaux : Material :	Body in 6000 series profile aluminum Fixing bracket for the detector in solid aluminum		
Origin : Origine : Herkunft :	Made in Belgium		
Weight :	4,50 kg		
Dimmable :	yes		
Adjustable :	no		
Warranty : Garantie :	2 years + 3 years optional		
Glass type : Type de verre : Glastyp :	Asymmetrical silicone lens anti-UV, efficiency 89%		

\*Nos données de puissance pour les luminaires à LED correspondent uniquement à la puissance des LED.

\* Our performance data for LED luminaires are solely the power of LED.

\*Onze prestatiegegevens voor LED-armaturen zijn uitsluitend de power van de LED.

\* Unsere Performance-Daten für LED-Leuchten entsprechen nur der Leistung der LED.

# Sampa PRO

## Led bollard



### Applications

- Footpath
- Car park
- Park
- Building entrance
- Bicycle path
- PRM area

### Advantages +

- Timeless design
- Robust (IK08)
- Lighting level conforms to PRM standards
- Also available with presence detector for:
  - significant energy savings
  - a reduction of light pollution
  - a convenient and secure function to the site
  - an extension to the LED lifetime
- **Made in BELGIUM**

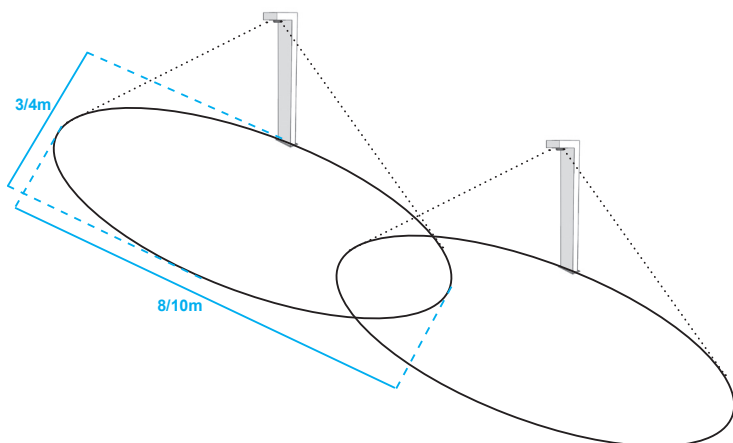
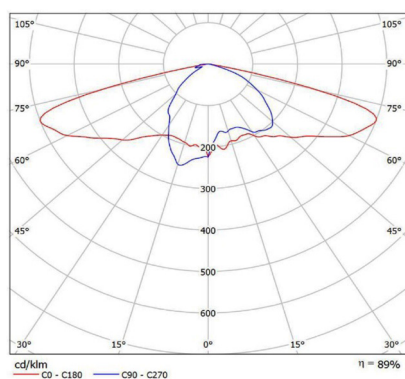
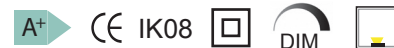

## Sampa PRO Technical characteristics

- Body in 6000 series profile aluminum
- Screws in stainless steel
- Asymmetrical silicone lens anti-UV, efficiency 89%
- Mechanical strength of the luminaire: IK08
- Degree of protection: IP65
- Weight: 4,5 kg
- Driver and Led integrated
- COB Led CRI>80 - Lifetime: > 70 000 hrs\*
- CE - classe II
- Energy class EC: A+

## Sampa PRO+ Technical characteristics

- Fixing bracket for the detector in solid aluminum
- Presence detector (around 8m) with presetting:
  - standby function with orientation lighting of 10%
  - timer 60 seconds
  - Twilight function at 200 lux
  - ..... or other adjustments on request

## Accessories

- IP68 connection: connex 2 / 3 / 4

## On request

- Other RAL colors
- Other led colors: 2700K / 5000K
- Other dimensions (customized)
- Driver LED 0-10V dimmable 0 - 100%
- Presence detector with a master/slave function
- Economic presence detector with just an «on/off» function
- Remote control for a customized adjustment of the presence detector

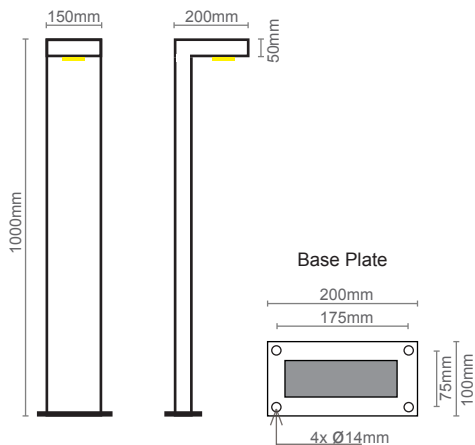
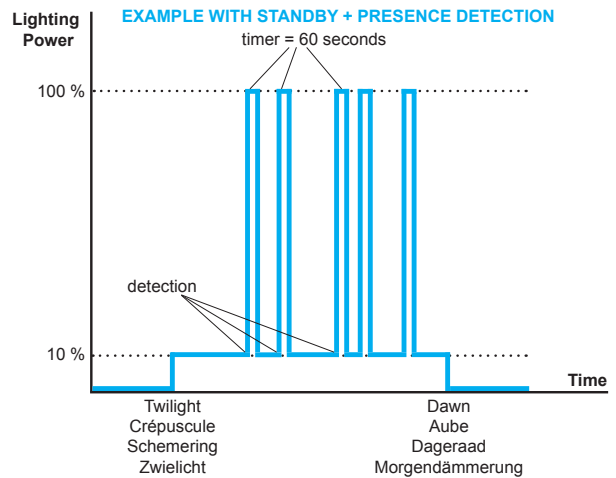

for 4 anchor bolts M10 (not supplied)  
pour 4 tiges de scellement M10 (non fournies)  
voor 4 ankerbouten M10 (niet meegeleverd)  
für 4 Ankerschrauben M10 (nicht enthalten)

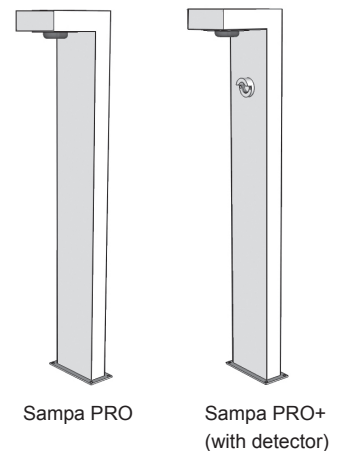

code: 8037P1.XX.XX Sampa PRO

code: 8037D1.XX.XX Sampa PRO+ (with presence detector)

led  
color

### LED

**N1** 6,5W - 4000K  
**N2** 9,5W - 4000K  
**N3** 15W - 4000K  
**W1** 6,5W - 3000K  
**W2** 9,5W - 3000K  
**W3** 15W - 3000K

### COLOR

**02** Black  
**24** Corten  
**39** Grey  
**48** Dark Grey (RAL 7016 structured)

	Typical luminous flux (lm)		
	6,5W	9,5W	15W
2700 K	665	1234	1887
3000 K	703	1285	1966
4000 K	747	1362	2084
5000 K	779	1478	2103

## Applications

- Chemin piétonnier
- Parking
- Parc
- Entrée de bâtiment
- Piste cyclable
- Zone PMR

## Avantages +

- Design sobre et intemporel
- Robuste (IK08)
- Niveau d'éclairage conforme aux normes PMR
- Disponible aussi avec détecteur de présence pour:
  - des économies d'énergie importantes
  - une diminution de la pollution lumineuse
  - un confort et une fonction sécurisante au site
  - un allongement de la durée de vie de la led
- **Made in BELGIUM**

## Sampa PRO Caractéristiques Techniques

- Corps en profilé d'aluminium série 6000
- Visserie en inox
- Lentille silicone asymétrique anti-UV, efficacité 89%
- Tenue mécanique de l'ensemble: IK08
- Degré de protection: IP65
- Poids: 4,5 kg
- Driver et Led intégrés
- COB Led CRI>80 durée de vie: >70 000 h\* de fonctionnement
- CE - classe II
- Classe énergétique: A+

## Sampa PRO+ Caractéristiques Techniques

- Support pour détecteur en aluminium massif usiné
- Détecteur de présence (portée env. 8m) avec par défaut:
  - fonction de veille avec éclairage d'orientation à 10%
  - temporisation 60 secondes
  - fonction crépusculaire à 200 lux
  - ..... ou autre réglage sur demande

## Accessoires

- Connecteurs IP68: connex 2 / 3 / 4

## Sur demande

- Autre couleur RAL
- Autre couleur de led : 2700K / 5000K
- Autre dimension (personnalisée)
- Driver LED 0-10V gradable 0 - 100%
- Détecteur avec fonction maître/esclave
- Détecteur de présence économique avec uniquement on/off
- Télécommande pour un réglage personnalisé de détecteur de présence

example for 2 Sampa PRO (height 1m) with Led 9,5W - 4000K - 1362lm						
Surface	interdistance	E-average Lux	E-maximum Lux	E-minimum Lux	Uniformity Emin/Eav	
5m x 1,4m	5 m	93	250	37	0,40	
6m x 1,4m	6 m	76	250	25	0,32	
7m x 1,4m	7 m	67	250	12	0,18	
8m x 1,4m	8 m	59	250	5	0,08	
5m x 2,0m	5 m	73	250	16	0,22	
7m x 2,0m	7 m	53	250	12	0,23	
10m x 2,0m	10 m	37	250	1	0,02	
5m x 2,5m	5 m	61	250	7	0,12	
7m x 2,5m	7 m	45	250	5	0,12	

isolux curve for 3 Sampa PRO (height 1m) with Led 6,5W - 4000K - 747lm

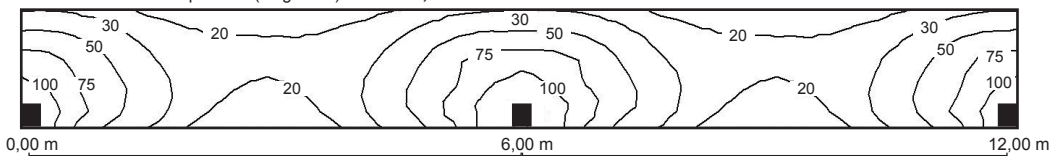

**illumination on 12mx1.4m**  
 - average: 42 lux  
 - minimal: 14 lux  
 - maximal: 139 lux  
 Uniformity min/ave: 0,32  
 Uniformity min/max: 0,10

isolux curve for 3 Sampa PRO (height 1m) with Led 9,5W - 4000K - 1362lm

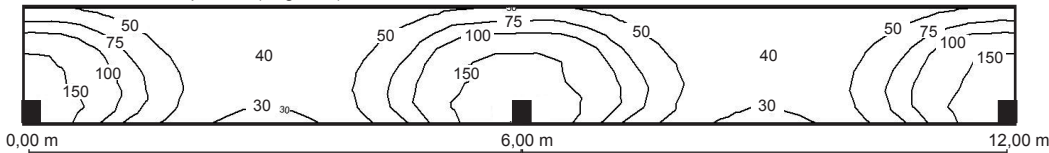

**illumination on 12mx1.4m**  
 - average: 76 lux  
 - minimal: 25 lux  
 - maximal: 139 lux  
 Uniformity min/ave: 0,32  
 Uniformity min/max: 0,10

isolux curve for 3 Sampa PRO (height 1m) with Led 15W - 4000K - 2084lm

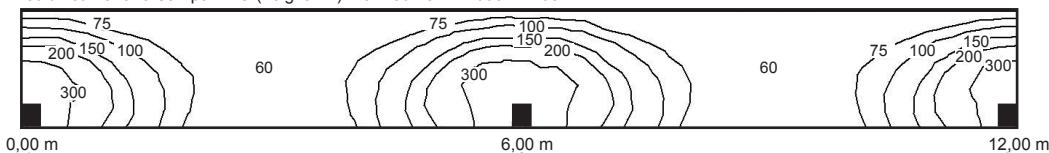

**illumination on 12mx1.4m**  
 - average: 131 lux  
 - minimal: 40 lux  
 - maximal: 485 lux  
 Uniformity min/ave: 0,32  
 Uniformity min/max: 0,08

## Toepassingen

- Voetpad
- Parking
- Park
- Ingang gebouwen
- Fietspad
- PBM area

## Sampa PRO Technische specificaties

- Body in aluminium profiel 6000-serie
- Roestvrij stalen schroeven
- Asymmetrische silicone lens anti-UV, rendement 89%
- Mechanische sterkte van toestel: IK08
- Bescherming: IP65
- Gewicht: 4,5 kg
- Geïntegreerde driver en Led
- COB Led CRI>80 - Life: > 70 000 uur \* gebruik
- CE - klasse II
- Energieklasse: A+

## Accessoires

- IP68 connectors: connex 2 / 3 / 4

## Voordelen +

- Sober en tijdloos design
- Robuust (IK08)
- Verlichtingsniveau voldoet aan de normen PBM
- Ook verkrijgbaar met aanwezigheids detector voor:
  - aanzienlijke energiebesparingen
  - een vermindering van de lichtvervuiling
  - comfort en een veilige functie op de site
  - een verlenging van de levensduur van de LED
- **Made in BELGIUM**

## Sampa PRO+ Technische specificaties

- Detector steun in massief aluminium
- Aanwezigheids detector (bereik circa 8m.) met standaard:
  - slaap functie oriëntatieverlichting tot 10%
  - timer 60 seconden
  - twilight functie op 200 lux
  - ..... of andere aanpassingen op aanvraag

## Op aanvraag

- Andere RAL-kleur
- Andere LED kleur: 2700K / 5000K
- Andere maten (op maat)
- 0-10V dimbare LED-driver 0-100%
- Sensor met master / slave-functie
- Economische aanwezigheid detector met alleen on / off
- Afstandsbediening voor gepersonaliseerde aanpassing aanwezigheids detector

## Anwendungen

- Fußweg
- Parkplatz
- Park
- Gebäudeeingang
- Fahrradweg
- PEM-Bereich

## Sampa PRO Technische Spezifikation

- Body in Aluminium-Profil der Serie 6000
- Schrauben aus rostfreiem Stahl
- Asymmetrische Linse anti-UV Silikon, Wirkungsgrad 89%
- Mechanische Festigkeit der Montage: IK08
- Schutzart: IP65
- Gewicht: 4,5 kg
- Integrierte driver und Led
- COB Led CRI>80 - Lebensdaue: > 70 000 Stunden \*
- CE - Klasse II
- Energie-Effizienzklasse: A+

## Zubehör

- IP68 Anschlüsse: connex 2 / 3 / 4

## Vorteile +

- Zeitloses Design
- Robust (IK08)
- Beleuchtungsniveau entspricht den Standards PEM
- Auch für mit Präsenzmelder :
  - Erhebliche Energieeinsparungen
  - Eine Reduzierung der Lichtverschmutzung
  - Komfort und eine sichere Funktion im Ort
  - Verlängerung der Lebensdauer der LED
- **Made in BELGIUM**

## Sampa PRO+ Technische Spezifikation

- Unterstützung für Detektor in massiven Aluminium
- Präsenzmelder (Reichweite ca. 8 m.) mit dem Standard:
  - Sleep-Funktion mit Orientierungsbeleuchtung auf 10%
  - Timer 60 Sekunden
  - Dämmerungsfunktion 200 Lux
  - ..... oder andere Anpassungen auf Anfrage

## Auf Anfrage

- Andere RAL-Farbe
- Andere LED Farbe: 2700K / 5000K
- Weitere Dimension (Custom)
- 0-10V dimmbaren LED-Treiber 0 - 100%
- Sensor mit Master / Slave-Funktion
- Wirtschaftliche Präsenzmelder mit nur ein / aus
- Fernbedienung für die personalisierte Anpassung Präsenzmelder

\* Lifetime is only an indication, it mainly depends of the application and use of the luminaire.

\* La durée de vie est donnée à titre indicatif, elle dépend essentiellement de l'application et l'utilisation du luminaire.

\* De levensduur word als indicatie gegeven, het hangt vooral af van de toepassing en het gebruik van het armatuur.

\* Das Leben als Hinweis gegeben wird, hängt es in erster Linie auf die Anwendung und Nutzung der Leuchte.