

# Sami & Sami-Flex

last update 04/02/2021

BEL1121

<b>Sami:</b>	8031._ 13.21	Led 1,2W - 350mA - IK06 - IP65
	8031._ 32.21	Led 3,2W - 350mA - IK06 - IP65
<b>Sami-Flex:</b>	7021._ 13.02A	Led 1,2W - 350mA - IK06 - IP65
	7021._ 32.02A	Led 3,2W - 350mA - IK06 - IP65



BEL LIGHTING sprl  
Avenue Ernest Solvay 42  
B-1480 Saintes (Tubize)  
Belgium  
Phone: +32(0)2 3552428  
Fax: +32(0)2 3550396  
e-mail: info@bel-lighting.com  
www.bel-lighting.com

## ATTENTION - WARNING

The luminaire should be installed and connected by a qualified technician.  
Le luminaire doit être installé et connecté par un technicien qualifié

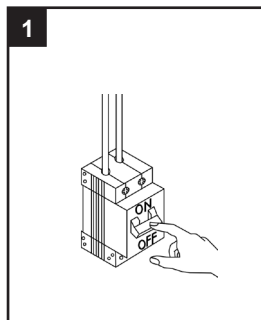

## INSTALLATION INSTRUCTIONS - PART A

1. Before accessing any parts carrying live voltage, the power must be disconnected  
*Avant tout accès à des parties sous tension, la tension doit être coupée*
2. Place the luminaire  
*Placer le luminaire*
3. Make the electrical connection  
*Faire la connexion électrique*
4. Switch on  
*Allumer*

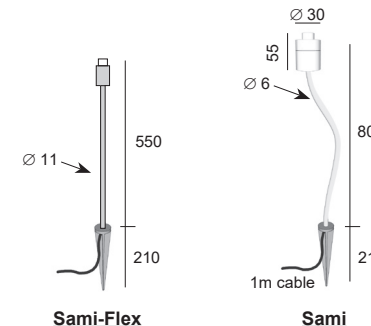

## PLACE THE LUMINARY ON THE TERRAIN

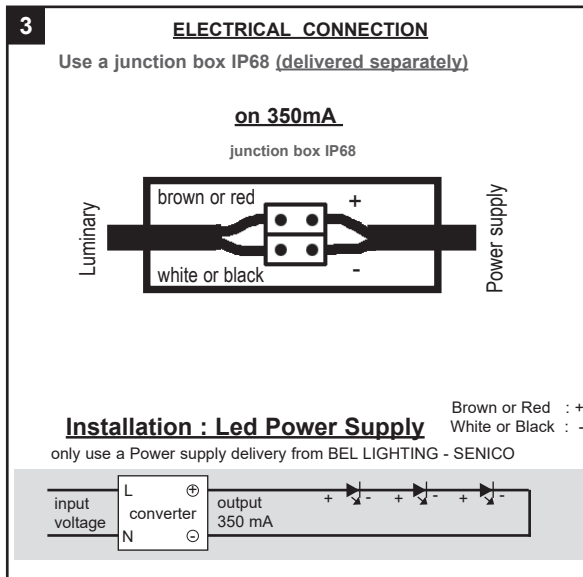

## IMPORTANT :

The use of a protective sheath is recommended

L'utilisation d'une gaine de protection est conseillée



Correcte verwijdering van dit product (Elektrische&elektronische afvalapparatuur)  
Comment éliminer ce produit (Déchets d'équipements électriques&electroniques)  
Korrekte Entsorgung dieses Produkts (Elektronmüll)  
Correct disposal of this product (Waste electrical&electrical equipment)  
Τρόπος απόρριψης αυτού του προϊόντος (Απορρίμματα Ηλεκτρικού & Ηλεκτρονικού Εξοπλισμού)

## IP65

Volledig stofdicht - Beschermd tegen waterstralen uit alle richtingen  
Etanche aux poussières - Protégé contre les jets d'eau de toutes directions  
Staubdicht - Schutz vor Strahlwasser  
Fully tight - Protected against water jets  
Απόλυτη προστασία από τη σκόνη - Προστασία από πίεση νερού από όλες τις κατευθύνσεις

## PART

# A

Lees de algemene gebruiksvoorwaarden : PART B  
Lire attentivement les conditions générales d'utilisation: PART B  
Read attentively the general instructions: PART B  
Lesen Sie die allgemeinen Gebrauchsanweisungen: PART B  
Διαβάστε της γενικές οδηγίες : PART B

WAARSCHUWING  
AVERTISSEMENT  
WARNING  
WARNUNG  
ΠΡΟΣΟΧΗ